

SAFARI • PAULA KAROLINA

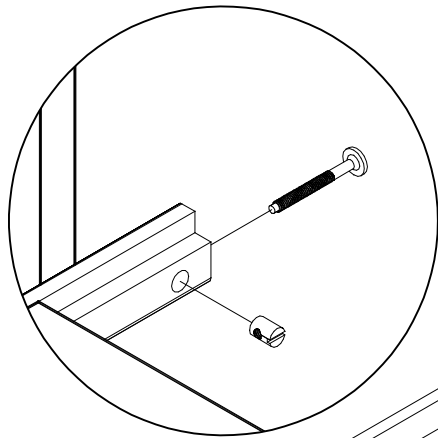

Uwaga! Dno łóżka montujemy płytą ku górze.
 Warning! Please mount the cot bottom with the board upwards.

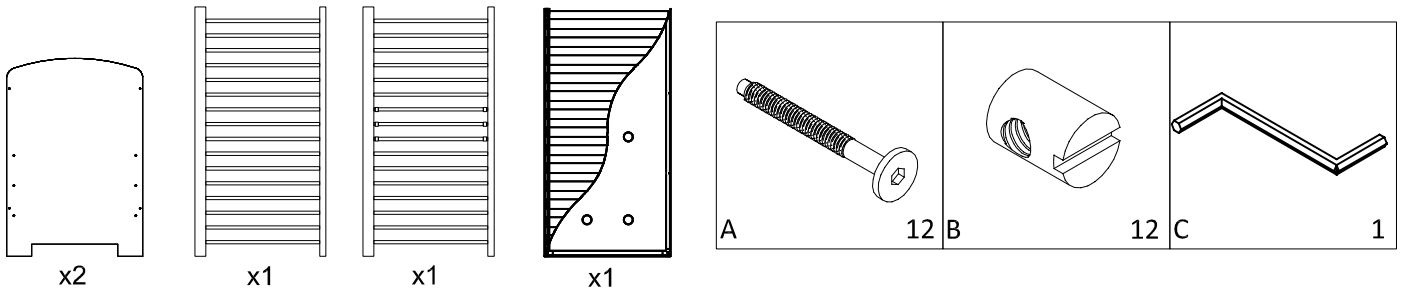
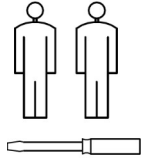
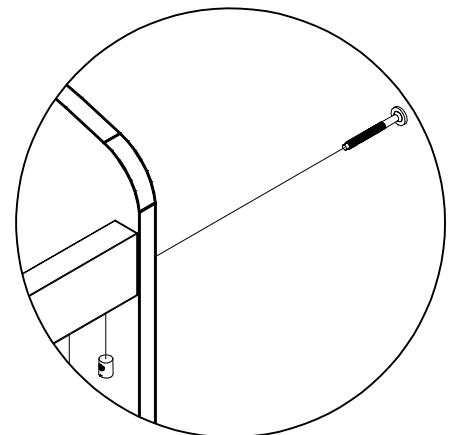
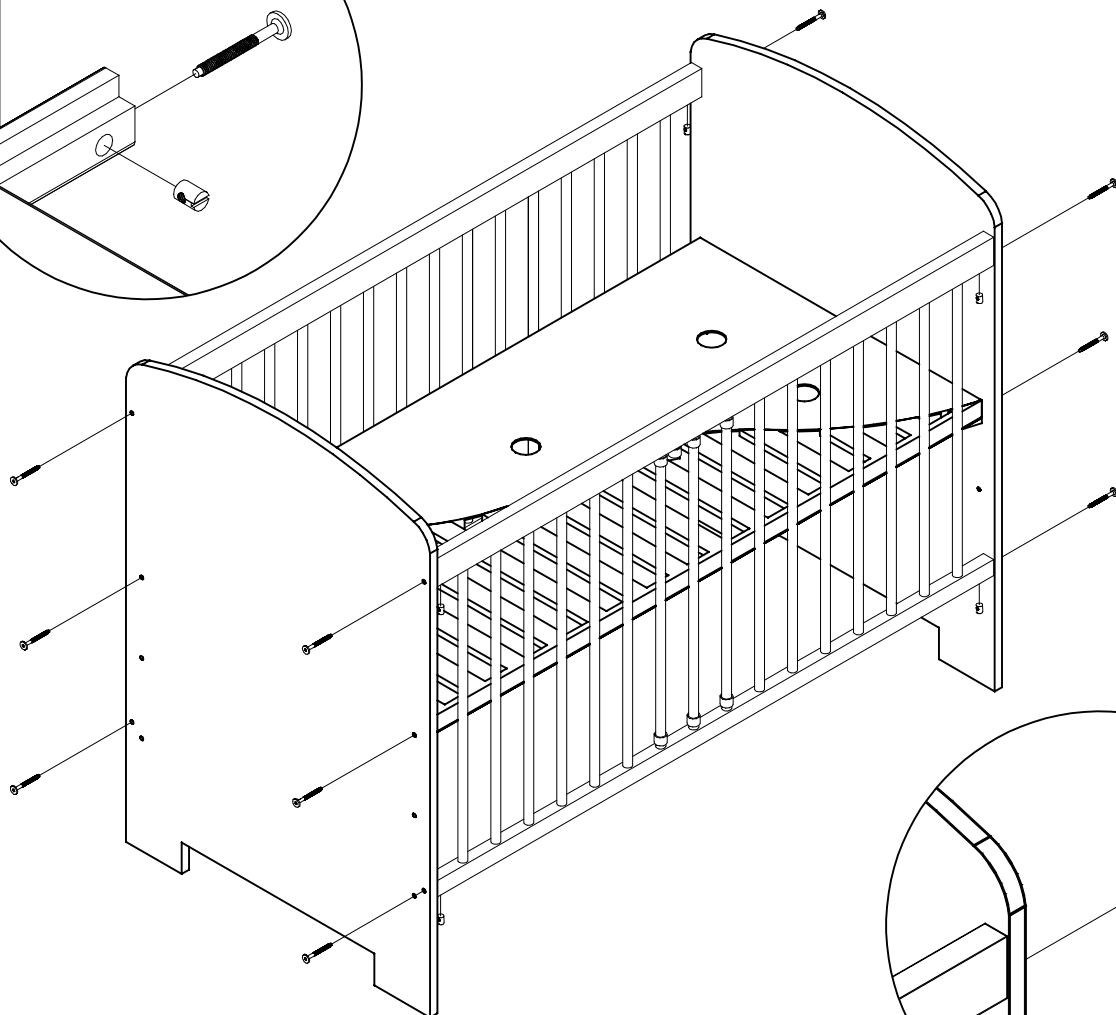

Uwaga! Dno łóżka montujemy krótkimi listwami ku górze.
 Warning! Please mount the cot bottom with the short slates upwards.

PL WAŻNE. ZACHOWAĆ DO PÓŹNIEJSZEGO STOSOWANIA. PRZECZYTAĆ UWAŻNIE.

OSTRZEŻENIA:

OSTRZEŻENIE: BĄDŹ ŚWIADOM RYZYKA, JAKIE STANOWI OTWARTY OGIEŃ ORAZ INNE SILNE ŹRÓDŁA CIEPŁA, TAKIE JAK PROMIENNIKI ELEKTRYCZNE LUB GAZOWE I.TP. UMIESZCZONE W POBLIŻU ŁÓŻKA.

OSTRZEŻENIE: NIE UŻYWAĆ ŁÓŻKA, JEŻELI JAKIKOLWIEK JEGO ELEMENT JEST USZKODZONY, ROZDARTY LUB BRAKUJE ELEMENTU, UŻYWAĆ TYLKO ELEMENTÓW DOPUSZCZONYCH PRZEZ PRODUCENTA.

OSTRZEŻENIE: NIE POZOSTAWIAĆ W ŁÓŻKU CZEGOKOLWIEK ANI NIE USTAWIAĆ ŁÓŻKA W POBLIŻU INNEGO SPRZĘTU, KTÓRY MÓGLBY STANOWIĆ PODPARCIE DLA STOPY LUB SPOWODOWAĆ NIEBEZPIECZYSTWO UDUŚNIENIA LUB POWIĘSZENIA DZIECKA, N.P. PRZEZWODNY, SZURKI ZASŁON/ZALUZI.

OSTRZEŻENIE: NIE UŻYWAĆ W ŁÓŻKU WIĘCEJ NIŻ JEDNEGO MATERACA.

WSKAZÓWKI I ZALECENIA:

ŁÓŻKO DZIECIĘCE GOTOWE JEST DO UŻYTKOWANIA TYLKO WTEDY, GDY JEST ZMONTOWANE, A ŚRUBY MOCUJĄCE SA ODPOWIEDNIO DOKRĘCONE (PATRZ INSTRUKCJA MONTAŻU)
• WSZYTKIE OKUCIA PODCZAS ICH MONTAŻU MUSZĄ BYĆ DOBRZE DOKRĘCONE ORAZ REGULARNIE SPRAWDZANE I W RAZIE KONIECZNOŚCI DOKRĘCANE.
• WYSOKOŚĆ DNA ŁÓŻKA JEST REGULOWANA; NAJNIŻSZE POŁOŻENIE JEST NAJBEZPIECZNIEJSZE I GDY DZIECKO ZACZYNA SAMODZIELNIE SIADĄĆ, ZALECA SIĘ UŻYWAĆ TYLKO TEGO POZIOMU.
• MAKSYMALNA GRUBOŚĆ MATERACA, KTÓRY MOŻE BYĆ ZASTOSOWANY: DO 10CM
• ŁÓŻKO NIE POSIADA MATERACA STANOWIĄCEGO JEGO WYPOSAŻENIE. DŁUGOŚĆ I SZEROKOŚĆ MATERACA POWINNA BYĆ TAKA, ABY SZCZELINA MIĘDZY MATERACEM A BOKAMI I SZCZYTAMI NIE PRZEKRACAŁA 30MM.
• ABY ZAPOBIEC OBRAŻENIOM DZIECKA WSKUTEK UPADKU ŁÓŻKO NIE POWINNO BYĆ DŁUŻEJ UŻYWANE, JEŻELI DZIECKO POTRAFI SIĘ WSPINAĆ I WYIŚĆ Z ŁÓŻKA.
• W CELU ZACHOWANIA CZYSTOŚCI ZALECA SIĘ PRZETARCIE POWIERZCHNI MIEBŁA WILGOTNĄ ŚCIERZECZKA.
• W CELU ZMIANY POŁOŻENIA ŁÓŻKA NALEŻY JE UMIEŚCIĆ I POSTAWIĆ W DOCELOWYM MIEJSCU. NIE SUIWAĆ PRODUKTU PO PODŁOŻU!
• DO ŁÓŻECKA DOSTĘPNA JEST BARIERKA. NALEŻY ZAMONTOWAĆ JA GDY STEŁAZ ZNAJDUJE SIĘ NA NAJNIŻSZYM POZIOMIE ORAZ DZIECKO JEST W STANIE SAMODZIELNIE KORZYSTAĆ Z ŁÓŻECKA.

CZ DŮLEŽITÉ. UCHOVEJTE PRO POZDĚJŠÍ POTŘEBU. ČTĚTE POZORNĚ.

UPOZORNĚNÍ:

UPOZORNĚNÍ: POZOR NA NEBEZPEČÍ OTEVŘENÉHO OHNĚ A JINÝCH ZDROJŮ SILNĚHO TEPLA, JAKO ELEKTRICKÁ TOPNÁ TĚLESA, PLYNOVÁ TOPNÁ TĚLESA ATD.

UPOZORNĚNÍ: VÝROBEK SE NEPOUŽÍVÁ, POKUD JE JAKĀKOLIV JHO ČÁST ROZBITÁ, ROZTRHANÁ NEBO CHYBÍ A POUŽÍVÁJÍ SE POUZE NÁHRADNÍ DÍLY SCHVÁLENÉ VÝROBCEM.

UPOZORNĚNÍ: VÝROBEK NEDÁVEJTE DO BLÍZKOSTI JINĚHO PŘEDMĚTU, KTERÝ BY MOHL SLOUŽIT JAKO OPORA NEBO POSKYTUNE NEBEZPEČÍ UDUŠENÍ NEBO UŠKRCENÍ, NAPŘ. ŘETÍZKY, PROVÁZKY, STÍNIDEL V ZÁVĚSU, ATD.

UPOZORNĚNÍ: U DĚTSKÉ POSTÝLKY SE POUŽÍVÁ POUZE JEDNA MATRACE.

NÁVOD K POUŽITÍ:

MONTOVANÝ DŘEVĚNÝ VÝROBEK JE PŘIPRAVEN K POUŽITÍ POUZE TEHDY, JSOU-LI VŠECHNY MONTÁŽNÍ ŚRUBY PEVNĚ DOTAŽENY (VIZ. MONTÁŽNÍ NÁVOD).
• REGULOVATELNÁ VÝŠKA DNA-NEJNÍŽŠÍ POLOHA JE NEJBEZPEČNĚJŠÍ, POKUD SI DĚTĚ JIŽ SAMO SEDÁ, POUŽÍVEJTE POUZE TUTO POLOHU.
• NENECHÁVAT DĚTĚ V POSTÝLCE BEZ DOZORU, VŽDY SE UJIŠTIT, ŽE POHYBLIVĚ BOČNICE JSOU V UZAVŘENÉ POLOZE.
• TLOUŠŤKA MATRACE MUSÍ BÝT TAKOVÁ, ŽE VNITŘNÍ VÝŠKA (OD POVRCHU MATRACE K HORNÍ HRANĚ RÁMU POSTÝLKY) JE MINIMÁLNĚ 500MM V NEJNÍŽŠÍ POZICI DNA POSTÝLKY A MINIMÁLNĚ 200MM V NEJVYŠŠÍ POZICI DNA POSTÝLKY.
• MATRACI DO POSTÝLKY VŽDY POUŽÍVEJTE POUZE ODPOVÍDAJÍCÍ ROZMĚRŮM POSTÝLKY. DĚLKA A ŠÍRKA MUSÍ BÝT TAKOVÁ, ŽE MEZERA MEZI MATRACÍ A BOČNICEMI A ČELY NEPŘESAHUJE 30MM.
• POSTÝLKU UDRŽUJTE V ČISTOTĚ, OMYŇVEJTE LEHCE NAVLHCĚNÝM BAVLNĚNÝM HADRĚKEM V ČISTĚ VODĚ BEZ ŽÁDNÝCH CHEMICKÝCH PŘÍSTŘEDKŮ.
• VŠECHNY ŠROUBY JE NUTNO DOTAHOVAT TAK, ABY HLAVY ŠROUBŮ BYLY ŘÁDNĚ ZAPUŠTĚNY. HROZÍ NEBEZPEČÍ ŮRAZU ČI UDUŠENÍ DĚTĚE PŘI ZAHĀKNUTÍ ODĚVU! DOTAŽENÍ ŠROUBŮ KONTROLUJTE MINIMÁLNĚ JEDENKRÁT DO MĚSICE A DLE POTŘEBY DOTAHNĚTE.
• POUŽÍVEJTE POUZE DÍLY DODANÉ VÝROBCEM
• K POSTELI JE K DISPOZICI ZÁBRADLÍ. MĚLO BY BÝT INSTALOVÁNO, KDYŽ JE RÁM V NEJNÍŽŠÍ ÚROVNI A DĚTĚ JE SCHOPNO POUŽÍVAT POSTEL SAMOSTATNĚ.

GR ΑΠΟΘΗΚΕΥΣΗ ΓΙΑ ΜΕΛΜΟΝΤΙΚΗ ΧΡΗΣΗ. ΔΙΑΒΑΣΤΕ ΠΡΟΣΕΚΤΙΚΑ.

ΠΡΟΒΛΟΠΗΞΕ:

Προειδοποίηση: Προσέξτε τον κίνδυνο του εύθραυστου φύλλου και άλλες ισχυρές πηγές θερμότητας, όπως ηλεκτρικοί θερμαντήρες ή θερμαντήρες οβρίου κίντη. Που τοποθετούνται κοντά στο κρεβάτι.

Προειδοποίηση: Μην χρησιμοποιείτε το κρεβάτι εάν κάποιο από τα εξαρτήματά του είναι καταπονημένο, σπασμένο ή λείπει, χρησιμοποιήστε μόνο εξαρτήματα εγκεκριμένα από τον κατασκευαστή.

Προειδοποίηση: Μην αφήνετε τίποτα στο κρεβάτι και μην τοποθετείτε το κρεβάτι κοντά σε άλλο εξοπλισμό που θα μπορούσε να παρέχει στήριξη στο πόδι ή να δημιουργήσει κίνδυνο πυρμαίου ή κρούσματος για το παιδί, πχ.

Προειδοποίηση: Μην χρησιμοποιείτε περισσότερο από ένα στρώματα στο κρεβάτι.

ΣΥΜΒΟΛΕΣ ΚΑΙ ΣΥΣΤΑΞΕ:

Το παιδικό κρεβάτι είναι έτοιμο για χρήση μόνο όταν είναι συναρμολογημένο και α βίδες στερέωσης είναι σωστά σφιγμένες (βλ. Οδηγίες συναρμολόγησης)

●Όλα τα εξαρτήματα πρέπει να σφίγγονται καλά κατά την εγκατάσταση να ελέγχονται τακτικά και να σφίγγονται εάν χρειάζεται.
●Το ύψος του πλάθους του κρεβατιού είναι ρυθμιζόμενο η χρηγιήθεση θέση είναι η πιο ασφαλής και όταν το παιδί αρχίζει να κίθεται μόνο του, συνιστάται να χρησιμοποιαίτε μόνο αυτό το επίπεδο.
●μείστω πάχος στρώματος που μπορεί να χρησιμοποιηθεί: 10cm
● Το κρεβάτι δεν περιλαμβάνει στρώμα. Το μήκος και το πλάτος του στρώματος πρέπει να είναι τέτοια ώστε το κεφάλι του στρώματος και των πλευρών και των κορυφών να μην υπερβίθει τα 30mm.
●Για να αποτρέψετε τον τραυματισμό του μωρού σας από πτώση το κρεβάτι δεν πρέπει πλέον να χρησιμοποιείται αν το παιδί μπορεί να ορμήσει και σηκωθεί από το κρεβάτι.
●Για να ανθάρξει τη θέση του κρεβατιού, σφίστε το και τοποθετήστε το στη θέση που θέλετε. Μην σφίστε το πρσίον στο εδίοσφο!
●Για να το διατηρήσετε καθαρό, συνιστάται να σκουπίζετε την επιφάνεια του επίπλου με ένα υγρά πανί.
●Υπάρχει διαθέσιμο κλιμακωμένο για το κρεβάτι. Θα πρέπει να τοποθετείται όταν το πλαίσιο βρίσκεται στο χαμηλότερο επίπεδο και το παιδί μπορεί να χρησιμοποιείρα το κρεβάτι ανεξάρτητα.

SK DÔLEŽITÉ. USCHOVAJTE PRE NESKORŠIE NAHLIADNUTIE ČÍTAJTE POZORNE.

UPOZORNENIA:

UPOZORNENIE: MAJTE NA ZRETEL NEBEZPEČENSTVO OTVORENÉHO OHŇA A JINÝCH ZDROJOV SILNÉHO TEPLA, AKO SÚ ELEKTRICKÉ A PLYNOVÉ VYKUROVACIE TĚLESA ATĎ. V TESNEJ BLÍZKOSTI POSTIELKY.

UPOZORNENIE: NEPOUŽÍVAJTE POSTIELKU, AK JE AKÁKOLIV ČASŤ ZLOMENÁ, POTRHANÁ ALEBO CHÝBAJÚCA A POUŽÍVAJTE LEN NÁHRADNÉ ČASTI SCHVÁLENÉ VÝROBCOM.

UPOZORNENIE: NENECHÁVAJTE ČOKOLKOV V POSTIELKE ALEBO NEUMIESTŇUJTE POSTIELKU BLÍZKO INÉHO VÝROBKU, KTORÝ BY MOHL POSLŮŽIŤ AKO OPORA NA NOHY, ALEBO BY MOHL SPOSOBIŤ UDUSENIE ALEBO UŠKRTENIE NAPR. ŠNŮRKY, ŽALŮZIOVÉ/ZÁCLONOVÉ POVRÁZKY ATĎ.

UPOZORNENIE: NEPOUŽÍVAJTE VIAC AKO JEDEN MATRAC DO POSTIELKY.

RADY A ODPORÚČANIA:

DĚTSKÁ POSTIELKA JE PRIPRAVENÁ NA POUŽITIE, LEN AK SŮ ZAISTOVACIE MECHANIZMY ZAIŠTENÉ.
• PRED POUŽITÍM SKLADACEJ POSTIELKY JE POTREBNĚ POZORNE SKONTROLOVAŤ, ČI SŮ ZAISTOVACIE MECHANIZMY ZAIŠTENÉ. (PODĽA MONTÁŽNEHO NÁVODU)
• AK JE VÝŠKA LÔŽKOVEJ PLOCHY POSTIELKY NASTAVITELNÁ, NAJNÍŽŠIA POLOHA JE PRE DĚTĚ NAJBEZPEČNEJŠIA.LÔŽKOVÁ PLOCHA BY SA MALA VŽDY POUŽÍVAŤ V TEJTO POLOHE, KEĎ DĚTĚ DOSIAHNE VEK, KEDY SA OKDÁŽE POSADÍŤ.
• AK NECHÁTE DĚTĚ V POSTIELKE BEZ DOZORU, VŽDY SA UISTITE, ŽE POHYBLIVĚ BOČNICE SŮ ZAIŠTENÉ (PLATÍ PRE POSTIELKY S POHYBLIVÝMI BOČNICAMI).
• HRŮBKA MATRACA MUSÍ BÝT TAKÁ, ABY VNÚTORNÁ VÝŠKA (OD POVRCHU MATRACA PO HORNÝ OKRAJ RÁMU POSTIELKY) BOLA NAJMEJ 500 MM V NAJNÍŽŠÍ POLOHE LÔŽKOVEJ PLOCHY POSTIELKY A NAJMEJ 200 MM V NAJUVŠŠEJ POLOHE LÔŽKOVEJ PLOCHY POSTIELKY.
• PRI POSTIELKE NIE SŮ STANOVENE ROZMERY MATRACA. DĚLKA A ŠÍRKA POUŽITÉHO MATRACA MUSIA BÝT TAKĚ, ABY MEDZERA MEDZI MATRACOM A BOČNICAMI A ČELAMI NEPREKRÔČILA 30 MM.
• AK JE DĚTĚ SCHOPNĚ VYLIEZŤ VON Z POSTIELKY, TÁTO POSTIELKA SA NESMIE ĀALEJ POUŽÍVAŤ PRE TOTO DĚTĚ, ABYSA ZABRÁNILO PORANENÍU PRI PÁDE.
• V ZÁJME ZACHOVANIA ČISTOTY JE VHODNĚ ZOTRIEŤ POUZDCH NÁBYTKU VLHKOU HANDRIČKOU.
• K POSTELI JE K DISPOZICI ZÁBRADLÍ. MĚLO BY BÝT INSTALOVÁNO, KDYŽ JE RÁM V NEJNÍŽŠÍ ÚROVNI A DĚTĚ JE SCHOPNO POUŽÍVAT POSTEL SAMOSTATNĚ.

HU FONTOS. ŐRIZZE MEG A HASZNÁLATI UTASÍTÁST. OLVASSA EL FIGYELMESEN.

FIGYELMEZTETÉSEK:

FIGYELEM: VÉSZELT JELENT A NYÍLT LÁNG ÉS MÁŚ ERŐS HŐFORRÁS, ELEKTROMOS TŮZEK, GÁZ ÉGŐK, STB., HA A KISÁGY A KÖZELÉBEN VAN.

FIGYELEM: SOHA NE HASZNÁLJA A KISÁGYAT, HA VALAMELY RÉΣZE SÉRŮLT, TŐRŐTT VAGY HIÁNYZIK ÉS CSAK OLYAN ALKATRÉSZT HASZNÁLJON, AMELY A GYÁRTÓ ÁLTAL JÓVÁHAGYOTT.

FIGYELEM: SOHA NE HAGYJON SEMMIT A KISÁGYBA VAGY A KISÁGY KÖZELÉBEN MÁSIK TERMÉKET, AMELYRE RÁÁLLHAT A GYEREK, VAGY AMELYEK FULLADÁST OKOZHATNAK, VAGY MEGFOJTATHJÁK A GYEREKET, MINT PÉLDÁUL MADZAGOK, ROLÓ/FÜGGŐNY ZSINŐR, VEZETÉKEK, STB.

FIGYELEM: SOHA NE HASZNÁLJON EGYNÉL TŐBB MATRACOT A KISÁGYBAN.

HASZNÁLATI ÚTMUTATÓ:

AZ ÁGY HASZNÁLATRA KÉSZ, HA A ZÁRŐSZERKEZETEKET RŐGZÍTETTE MEGFELELŐEN. ELLENŐRIZZE, HOGY AZ ÖSSZES ILLESZTÉS MEGFELELŐEN ZÁR-E MIELŐTT HASZNÁLNI KEZDK AZ ÁGYAT.
• A LEGALCSONYABB HELYZET A FEKVŐFELŮLETNEK A LEGBIZTONSÁGOSABB. AZ ÁGY MAGASSÁGÁT MINDENKÉPPEN ÍGY ÁLLÍTSA BE, HA A GYEREK MÁR ELÉG IDŐS AHHOZ, HOGY POZÍCIÓT VÁLTSON ÉS FEL TUD MÁR ŮLNI.
• HA A GYEREKET FELŮGYELEG NÉLKŮL HAGYJA A KISÁGYBAN, AKKOR MINDIG GŮYZŐDJŐN MEG RŐLA, HOGY A MOZGATHATÓ OLDAL ZÁRVA VAN.
• A MATRAC VASTAGSÁGÁNAK OLYANNAK KELL LENNI, HOGY A FEKVŐFELŮLET MAGASSÁGA (A MATRAC FELSŐ FELŮLETE ÉS A KISÁGY SZÉLE KÖZÖTTI TÁVOLSÁG) LEGALÁBB 50 CM A LEGALCSONYABB POZÍCIÓBAN ÉS LEGALÁBB 20 CM A LEGMAGASABB FEKVŐPOZÍCIÓBAN A TÁVOLSÁGA A KISÁGY SZÉLTŐL.
• A KISÁGYHOZ MATRAC NEM TARTOZÉK. A MATRAC HOSSZÚSÁGA ÉS SZÉLESSÉGE A KISÁGY MÉRETEIHEZ KÉPEST MAXIMUM 3 CM-REL LEHET KISEBB, ANNÉL NAGYOBB HÉZAG NEM LEHET, MERT BALESETVESZÉLY.
• TISZÍTÁSRA NEDVES RUHÁT HASZNÁLJON. A BALESETEK ELKERŮLÉSE ÉRDEKÉBEN (PL.: LEESIK A GYEREK), HA A GYEREK MÁR ŐNÁLLÓAN KI TUD MÁSZNI A KISÁGYBŐL, NE HASZNÁLJA TOVÁBB A KISÁGYAT.
• RENDSZERESEN ELLENŐRIZZE AZ ÖSSZES ALKATRÉSZ, CSAVAR ÉS ÖSSZEILLESZTET ELEM RŐGZŮLÉSÉT, HOGY MEGFELELŐ-E, IDŐNKÉNT HŮZZA MEG A CSAVAROKAT, HA SZŮKSÉGES.
• AZ ÁGYHOZ KORLÁT ÁLL RENDELKEZÉSRE. AKKOR KELL FELSZERELNI, AMIKOR A KERET A LEGALCSONYABB SZINTEN VAN, ÉS A GYERMEK ŐNÁLLÓAN TUDJA HASZNÁLNI AZ ÁGYAT.

RO IMPORTANT. MENŢINEREA PENTRU VIITOR REFERINŢĂ. CITEŞTE CU ATENŢIE.

AVERTISMENTE:

ATENŢIE: NU PLASATI PATUTUL IN ZONA APROPIATA ORICAREI SURSE DIRECTE DE FOC SAU INCALZIRE

ATENŢIE: NU FOLOSITI PATUTUL DACA ARE VREO DEFECTIUNE SAU PIESA LIPSA!!! NU UTILIZATI PIESE NERECOMANDATE DE PRODUCATOR.

ATENŢIE: NU LASATI OBIECTE IN PATUT PE CARE COPILUL LE-AR PUTEA ESCALADA, DEOARECE IN ACEST FEL, COPILUL POATE SA CADĂ IN AFARA ACESTUIA SI SE VA ACCIDENTA

ATENŢIE: NU FOLOSITI MAI MULT DE O SALTEA IN PATUT

INSTRUCTIUNI DE FOLOSIRE:

PATUTUL ESTE GATA DE UTILIZARE CAND TOATE MECANISMELE DE PLIERE SUNT DESCHISE COMPLET. VERIFICATI CU ATENTIE CA ACESTEA SA FIE CORECT CUPLATE.
• CEA MAI SIGURA POZITIE A PATUTULUI ESTE LA CEL MAI JOS NIVEL, IN ACEST MOD, COPILUL NU POATE SA CADĂ DIN PATUT SAU SA IL ESCALADEZE CAND ESTE IN PICIOARE.
• NU LĂŞATI COPILUL NESUPRĂVEGHEAT IN PATUT. TOTUŞI, DACA O FACETI, VERIFICATI CA PARTEA MOBILA SA FIE INCHEISĂ!
• GROSIMEA SALTELEI TREBUIE SA FIE IN ASA FEL INCAT DISTANTA DINTRE NIVELUL INFERIOR SI VARFUL PATUTULUI SA FIE MEREU DE 50 CM SI 20 CM LA NIVELUL SUPERIOR. ACEST LUCRU REDUCE RISICUL CA MICUTUL SA CADĂ AFARA DIN PATUT.
• GROSIMEA MAXIMA A SALTELEI PE CARE O PUTETI UTILIZA CU ACEST GEN DE PATUT SA NU DEPĂSEASCA 10 CM.
• SALTEAUA NU ESTE INCLUSĂ!!! LUNGIMEA SI LATIMEA SALTELEI TREBUIE SA FIE DE ASA NATURA INCAT DIFERENTA DINTRE ACEASTA, PARTILE LATERALE SI CAPETE SA NU DEPĂSEASCA 3 CM.
• VERIFICATI PERIODIC INTEGRITATEA PATUTULUI ŞI A PIESELOR. INLOCUIŢI ORICE PARTI RUPTE SAU DETERIORATE. VERIFICATI MĂREU CA ACESTEA SA FIE CORECT CUPLATE!
• CA SA PREVENITI ORICE PERICOL, CAND COPILUL POATE SA SE CATĂRE AFARA DIN PATUT, NU MAI UTILIZATI PATUTUL!
• PENTRU A CURĂŢA PĂTUŢUL FOLOSIŢI O BUCATĂ DE MATERIAL UMED.
• EXISTĂ O BALUSTRADĂ DISPONIBILĂ PENTRU PAT. AR TREBUI INSTALAT ATUNCI CĂND CADRUL ESTE LA CEL MAI JOS NIVEL.ŞI COPILUL POATE FOLOSI PATUL IN MOD INDEPENDENT.